

Таблица 1 – Основные габаритные размеры и вес изделия.



| Наименование | ВхШхГ, мм | Размер монтажной панели, мм | Масса не более, кг | Количество люков, шт |
|-------------------|---------------|-----------------------------|--------------------|----------------------|
| ШРНА12-3020/150 | 300x200x150 | 264x150 | 3,5 | 1 |
| ШРНА12-3030/200 | 300x300x200 | 264x150 | 4,5 | 1 |
| ШРНА12-4030/200 | 400x300x200 | 364x250 | 5,5 | 1 |
| ШРНА12-4040/200 | 400x400x200 | 364x350 | 6,8 | 1 |
| ШРНА12-5040/200 | 500x400x200 | 464x350 | 8 | 1 |
| ШРНА12-6040/250 | 600x400x250 | 564x350 | 12,3 | 1 |
| ШРНА12-6060/250 | 600x600x250 | 564x550 | 13,9 | 2 |
| ШРНА12-7050/250 | 700x500x250 | 664x450 | 13,6 | 1 |
| ШРНА15-8060/250 | 800x600x250 | 764x550 | 26 | 2 |
| ШРНА15-8060/300 | 800x600x300 | 764x550 | 28 | 2 |
| ШРНА15-10060/300 | 1000x600x300 | 964x550 | 33,5 | 2 |
| ШРНА15-10080/300 | 1000x800x300 | 964x750 | 42 | 3 |
| ШРНА15-12080/300 | 1200x800x300 | 1164x750 | 49 | 3 |
| ШРНА15-120100/300 | 1200x1000x300 | 1164x950 | 59 | 3 |

ООО «НВП ТЕКО ЛТД»

**Электромонтажный шкаф настенный
серии Standel
Паспорт**

Адрес: 61177, Украина, г. Харьков, ул. Залютинская, 10,
тел./факс: (+38 057) 372-10-42
<http://www.teco.ua>

1. НАЗНАЧЕНИЕ ИЗДЕЛИЙ

Шкафы серии Standel предназначены для сборки силовых электрощитов, щитов управления и автоматики. Позволяют производить монтаж аппаратуры как модульного, так и обычного исполнения.

2. ОСНОВНЫЕ ТЕХНИЧЕСКИЕ ДАННЫЕ

Толщина металла 1,2-1,5 мм (для монтажных панелей толщина металла 2 мм). Степень защиты по ГОСТ 14254 - 96 – IP-54. Тип покрытия - порошковая шагрень, цвет –RAL 7035. Габаритные размеры и вес см. табл. 1. Диаметр кабельных вводов 22 мм.

Общий вид шкафа и его комплектация показана на рисунке 1.

3. СВИДЕТЕЛЬСТВО О ПРИЕМКЕ

Шкаф серии Standel ШРНА ____-____/____ изготовлен и принят в соответствии с требованиями ТУ У 31.2-2299601296-001:2005 и признан годным для эксплуатации.

Упаковщик _____

Дата

МП

Стахов Р.С.

Ответственный

ОТК _____

Дата

МП

Ерёменко С.Н.

Ответственный

4. ГАРАНТИИ ИЗГОТОВИТЕЛЯ И ХРАНЕНИЕ

Гарантийный срок эксплуатации – 12 месяцев с даты продажи. Срок службы металлоконструкции не менее 10 лет.

Срок хранения до начала эксплуатации – не более 12 месяцев. Хранить в упакованном виде в помещениях при температуре воздуха от +1 до + 40 °С и относительной влажности до 80% при 25 °С.



Рисунок 1– Общий вид шкафа серии Standel
1 – дверь; 2 – корпус; 3 – монтажная панель;
4 – петля; 5 – замок*; 6 – заземление; 7 – люк**

* - для шкафов серии ШРНА15 два замка

** - количество люков см. Таблицу 1

Расшифровка обозначения:

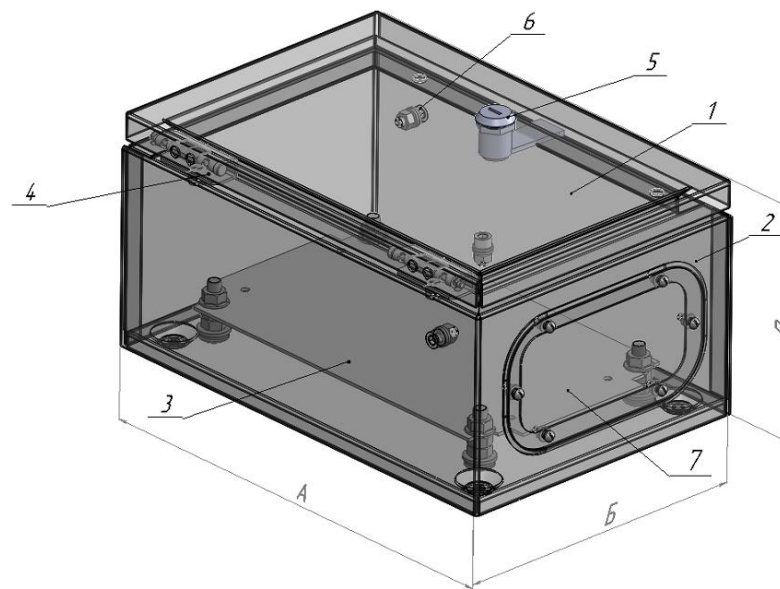